

Obchodní model pronájmu reklamních ploch na stožárech VO od 1. 1. 2020

Technologie hlavního města Prahy, a.s.

6.11.2019

Obsah

Obsah	2
Úvod	3
1 Popis procesu a pravidla veřejné soutěže	6
1.1 Popis procesu veřejné soutěže o nejvhodnější nabídku	6
Průběh veřejné soutěže znázorňuje následující procesní mapa	8
1.2 Veřejná soutěž - balíčky	8
1.3 Základní pravidla využívání reklamních ploch	9
1.4 Popis malých balíčků (mikrotenderů)	9
1.5 Cena jednotlivých typů reklamních nosičů (velkoobchodní a maloobchodní ceny)	10
1.5.1 <i>Velkoobchodní ceny</i>	10
1.5.2 <i>Maloobchodní ceny</i>	11
1.6 Minitender	11
1.7 Možnosti vracení jednotlivých reklamních ploch	12
1.8 Možnost výměny jednotlivých reklamních ploch	12
1.9 Možnost nájmu jednotlivých reklamních ploch do výše mikrotenderu	13
1.10 Maloobchodní prodej	13
1.11 Přípustné rozměry reklamních ploch dle usnesení Rady hl. města Prahy	14
1.11.1 <i>Vlajka</i>	14
1.11.2 <i>Horizont</i>	15
1.11.3 <i>Flex</i>	15
1.11.4 <i>Lightbox</i>	16
1.12 Předpokládaný, nezávazný harmonogram soutěže	17

Úvod

Hlavním účelem tohoto dokumentu je přehledně popsat proces a dokumentaci k veřejné soutěži na pronájem reklamních ploch na stožárech veřejného osvětlení (dále také jen „VO“) od 1. 1. 2020.

Upozornění: tento popis obchodního modelu je pouze pomocným, metodickým materiálem, který má uchazečům usnadnit orientaci v dokumentaci celé veřejné soutěže. Představuje tedy popis a vysvětlení pravidel veřejné soutěže, která jsou však závazně stanovena v podmínkách veřejné soutěže, jak tyto byly uveřejněny v elektronickém nástroji TenderArena. Účastníci jsou povinni řídit se výhradně těmito podmínkami veřejné soutěže a v případě jakékoli rozporu těchto podmínek s vysvětleními a sděleními uvedenými níže v tomto popisu obchodního modelu, mají přednost podmínky veřejné soutěže.

Hlavní město Praha (dále také jen „HMP“) dlouhodobě pronajímá vybrané stožáry VO, na něž nájemníci umisťují reklamní nosiče v definovaných formátech. Administraci těchto pronájmů pro HMP dlouhodobě zajišťuje společnost Technologie hlavního města Prahy, a. s. (dále také jen „THMP“), a to v souvislosti se zajišťováním celkové správy systému veřejného osvětlení. Zmocnění THMP k zastupování HMP ve věci zajištění pronájmu pak vyplývá ze Smlouvy o zajištění obchodního využití reklamních ploch v systému veřejného osvětlení hlavního města Prahy č. INO/35/04/002774/2017 ze dne 4. 5. 2018.

Doposud HMP spolupracovalo s několika reklamními agenturami, které měly sjednány spolupráci za různých podmínek, využívaly různé počty stožárů a umisťovaly na ně různé typy reklamních nosičů. Podmínky spolupráce se zmíněnými agenturami se vyvíjely dlouhodobě, promítaly se do nich např. různé typy množstevních slev. Stávající smlouvy s reklamními agenturami jsou uzavřeny s platností do 31. 12. 2019.

Hlavním cílem bylo navrhnout a důkladně charakterizovat doporučený scénář pronájmu stožárových míst VO formou veřejné soutěže tak, aby byla zajištěna transparentnost celého procesu, bylo dosaženo maximalizace zisků pro HMP a došlo k omezení protiprávní reklamy, resp. černým výlepům. Oproti minulému období došlo k zásadní změně, kdy nájemce platí nájem za všechny pronajaté reklamní plochy po celou dobu smlouvy bez ohledu na to, zda má či nemá pro reklamní plochu nasmlouvaného koncového zákazníka. Minimální ceny jednotlivých reklamních nosičů, na nichž je zmíněný scénář založen, jsou stanoveny na základě nezávislého znaleckého posudku.

Výběr budoucích nájemců, resp. „reklamních agentur“, jimž budou pronajaty jednotlivé balíčky reklamních ploch pro umístění reklamních nosičů, bude probíhat formou veřejné soutěže o nejvhodnější nabídku, která bude sestávat ze dvou kol. V prvním kole dojde k posouzení kvalifikačních předpokladů a zároveň složení kauce, ve druhém bude formou minitenderů vybrán vítěz na základě nejvyšší nabídnuté ceny. Potenciální další kola budou vyvolávána dle zbývajících nepronajatých reklamních ploch či dle požadavků z trhu.

Standardní balíček (minitender) bude sestávat z reklamních ploch pro umístění minimálně 150 ks reklamních nosičů na základě struktury vítězné nabídky. Vítězem se stane uchazeč, který předloží nejvyšší cenovou nabídku na konkrétní balíček. Dílčí smlouva o nájmu na každý balíček bude sjednána na 36 měsíců s možností prodloužení (případnou opcí na straně HMP) na dalších 24 měsíců.

Po vysoutěžení standardních balíčků bude možné v případě zájmu vyvolat soutěž i o tzv. malé balíčky (mikrotender), které budou sestávat z reklamních ploch pro umístění minimálně 30 ks reklamních nosičů na základě obdobných podmínek jako v případě standardních balíčků. Klíčovým kritériem pro výběr vítěze veřejné soutěže bude opět nejvyšší nabídnutá cena. Soutěže se smí účastnit pouze uchazeč, který byl již úspěšný v některém z předchozích minitenderů a tedy již má uzavřenou minimálně jednu dílčí smlouvu o nájmu na balíček reklamních ploch.

Definice některých pojmů

„Balíček“	je ze strany HMP definovaná množina konkrétních reklamních ploch pro umístění reklamních nosičů na stožárech VO na území HMP, která je předmětem soutěže v rámci minitenderu nebo mikrotenderu.
„Soutěž“	je veřejná soutěž o nejvhodnější nabídku na nájem reklamních ploch pro umístění reklamních nosičů na stožárech VO hlavního města Prahy vyhlášená HMP jako vyhlášovatelem dle ustanovení § 1772 a násl. Občanského zákoníku, na jejímž základě je uzavřena Rámcová smlouva a navazující dílčí smlouvy o nájmu.
„Dílčí smlouva o nájmu“	je smlouva o nájmu Reklamních ploch na stožárech VO uzavřená mezi HMP (v zastoupení THMP) jako vyhlášovatelem a účastníkem, který zvítězí v minitenderu nebo mikrotenderu dle rámcové smlouvy.
„Minitender“	je soutěž o balíček reklamních ploch pro umístění minimálně 150 ks reklamních nosičů.
„Mikrotender“	je dílčí část soutěže o malé balíčky reklamních ploch pro umístění rozsahu 30 až 149 kusů reklamních nosičů. Účastník je oprávněn podat svou nabídku do mikrotenderu pouze v případě, že je účastníkem alespoň jedné platné a účinné dílčí smlouvy o nájmu.
„Pravidla“	příloha č. 1 k usnesení Rady HMP č. 2306 ze dne 4. 11. 2019 s názvem „Pravidla umístování reklamních ploch na sloupech a stožárech na veřejných prostranstvích hlavního města Prahy“, účinná od 1. 12. 2019.
„Rámcová smlouva“	stanovuje podmínky pro účast účastníka v minitenderech a mikrotenderech. Rámcová smlouva totožného znění je uzavírána se všemi úspěšnými účastníky soutěže.
„Reklamní nosiče“	jsou nosiče nájemce sloužící k umístění reklamních sdělení. Věcně jsou reklamní nosiče totožné s „reklamní plochou“ a „nosnou konstrukcí reklamní plochy“, jako ji zmiňují Pravidla.

1 Popis procesu a pravidla veřejné soutěže

1.1 Popis procesu veřejné soutěže o nejvhodnější nabídku

1. Jak již bylo zmíněno v úvodu, veřejná soutěž bude probíhat minimálně dvoukolově. V prvním kole dojde k posuzování kvalifikačních předpokladů a zároveň složení kauce. S těmi, kteří projdou kvalifikačním kolem, bude uzavřena rámcová smlouva a bude jim umožněno se účastnit konkrétních minitenderů na balíčky reklamních ploch. Potenciální další kola minitenderů budou vyvolávána dle zbývajících reklamních ploch či dle požadavku z trhu. závazné podmínky veřejné soutěže jsou zveřejněny na následujících portálech:

1. Úřední deska Magistrátu HMP http://www.praha.eu/jnp/cz/o_meste/magistrat/deska/index.html
2. Webové stránky správce veřejného osvětlení www.thmp.cz
3. Realitní portál hlavního města Prahy <https://realitniportalpraha.cz/cs/>

2. Vyhlášovatel realizuje veřejnou soutěž o nejvhodnější nabídku z důvodu maximalizace výnosu z jím vlastněného majetku cestou pronájmu reklamní plochy na vybraných stožárech VO za účelem instalace reklamních nosičů, a to za rovných a nediskriminačních podmínek s důrazem na zachování maximálně **transparentního prostředí** a rovněž funkční hospodářské soutěže v tomto segmentu trhu.

3. Záměr veřejné soutěže o nejvhodnější nabídku bude realizován ve **dvou na sebe navazujících procesních fázích**. V první fázi vyhlášovatel prostřednictvím výzvy vyhlásí veřejnou soutěž, na základě které mohou všichni zájemci podávat ve stanovené lhůtě své nabídky, a k zajištění splnění povinností účastníka budou povinni zaplatit také kauci. Nabídka zájemce musí odpovídat znění vzoru rámcové smlouvy. Se zájemci, kteří splní požadovaná kvalifikační kritéria a podmínky soutěže, uzavře vyhlášovatel rámcovou smlouvu.

4. Na základě uzavřené rámcové smlouvy se budou zájemci moci účastnit také navazující fáze soutěže. Rámcová smlouva bude uzavřena na dobu určitou, a to na dobu 36 měsíců s možností prodloužení (opce) o dalších 24 měsíců.

5. V druhé fázi se uchazeči budou na podkladě své uzavřené rámcové smlouvy účastnit jednotlivých minutenderů, resp. mikrotenderů na pronájem jednotlivých balíčků reklamních ploch na stožárech VO.
6. S účastníkem, který zvítězí v konkrétním minutenderu vyhlášovatel uzavře dílčí smlouvu o nájmu konkrétně vymezených reklamních ploch pro umístění reklamních nosičů na stožárech VO. Účastníci, se kterými bude uzavřena alespoň jedna dílčí smlouva o nájmu, se pak budou moci účastnit i mikrotenderů na konkrétně vymezené reklamních plochy pro umístění reklamních nosičů na stožárech VO vyhlášovaných vyhlášovatelem v průběhu trvání rámcové smlouvy.
7. Konkrétní rozsah dotčených stožárů VO a na nich umístěných reklamních ploch určených k pronájmu je uveden včetně specifikace a umístění. **Předmětem nájmu** bude vždy pouze konkrétně vymezená část jednotlivého stožáru VO pro umístění reklamního nosiče v souladu s Pravidly, tedy konkrétní reklamní plocha.
8. Zájemce může do veřejné soutěže podat pouze jednu nabídku, a to buď samostatně, nebo jako společník společnosti ve smyslu § 2716 občanského zákoníku.
9. Nabídky do veřejné soutěže budou moci podávat pouze osoby, které splní následující kvalifikační kritéria, která jsou rovněž podmínkami, na základě kterých bude s vybranými zájemci uzavřena rámcová smlouva, tedy:
 - a) jsou právnickou osobou nebo fyzickou osobou bez omezení svéprávnosti a jsou zapsáni v obchodním, živnostenském nebo jiném obdobném rejstříku;
 - b) mají živnostenské oprávnění k výkonu ohlašovací živnosti volné – Výroba, obchod a služby neuvedené v přílohách 1 až 3 živnostenského zákona, a to pro obor činnosti č. 66 – Reklamní činnost, marketing, mediální zastoupení;
 - c) působí prokazatelně alespoň 5 let v odvětví reklamy, marketingu či mediálního zastoupení;
 - d) splňují podmínky základní způsobilosti ve smyslu ustanovení § 74 a 75 zákona č. 134/2016 Sb., zákona o zadávání veřejných zakázek, ve znění pozdějších předpisů (dále jen „ZZVZ“);
 - e) mají sjednáno platné pojištění odpovědnosti za škodu způsobenou třetím osobám při výkonu své podnikatelské činnosti s limitem pojistného plnění, resp. s pojistnou částkou, ve smyslu ustanovení § 2865 občanského zákoníku, minimálně ve výši 20.000.000,- Kč pro jednu škodnou událost;
 - f) v uplynulých 3 letech provozovali na území České republiky minimálně 100 ks venkovních reklamních nosičů obdobného typu jako ty, které jsou předmětem soutěže (např. reklamní nosiče na stožárech VO, trakčním vedení, billboardy, směrové ukazatele apod.); zájemci o balíčky zahrnující reklamní nosiče typu „lightbox“ musí rovněž prokázat, že v uplynulých 3 letech provozovali na území České republiky v městech s počtem 50 000 obyvatel a výše minimálně 100 ks nosičů obdobného typu, napájeného elektřinou (světelné nosiče, citylight, světelné billboardy, směrové ukazatele apod.).
 - g) v uplynulých 3 letech dosáhli v součtu celkového obrátu alespoň 10.000.000,- Kč.

Zájemci jsou povinni prokázat splnění shora uvedených kvalifikačních kritérií předložením příslušných dokladů společně s podáním nabídky dle konkrétních pokynů.

10. Pro účely zajištění splnění povinností účastníka vyplývajících z účasti ve veřejné soutěži má každý zájemce o účast v soutěži povinnost složit kauci ve výši 300.000,- Kč na účet HMP č. ú. 409025-0005157998/6000 vedený u PPF banky, a.s., Evropská 2690/17, 160 41 Praha 6, VS: IČO Účastníka. Kauce slouží k zajištění povinností účastníka dle rámcové smlouvy. Doklad o složení kauce musí být připojen k nabídce. Správce vrátí zájemci poskytnutou kauci dle podmínek veřejné soutěže.

Průběh veřejné soutěže znázorňuje následující procesní mapa

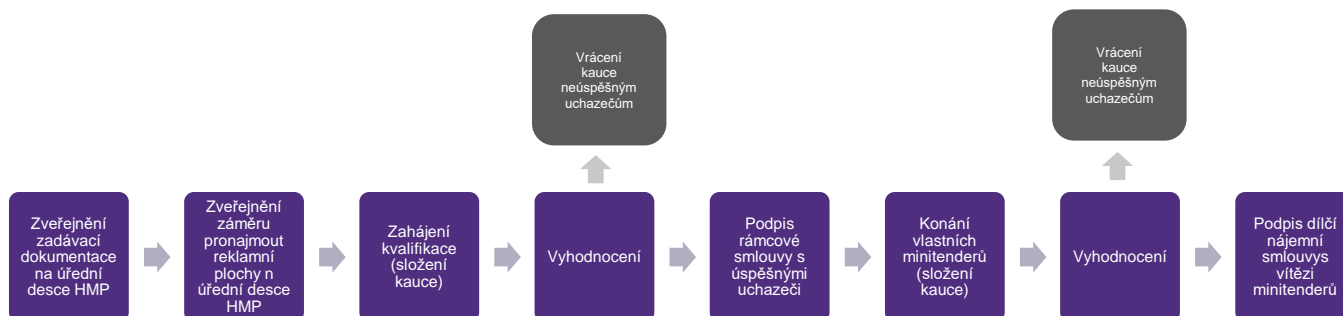

1.2 Veřejná soutěž - balíčky

Kvalifikované, odborně způsobilé subjekty budou mít možnost se účastnit soutěže formou minitenderů, jenž budou mít jasně dané parametry, které budou známy předem, aby nedocházelo k pochybnostem ohledně předmětu minitenderu. Primárně se budou touto formou nabízet k pronájmu balíčky obsahující určité počty reklamních ploch pro umístění reklamních nosičů dle jednotlivých typů, napříč celým územím HMP. V rámci balíčku se jedná o 150 až 500 reklamních nosičů.

V zadávací dokumentaci ke každému balíčku budou uvedeny konkrétní stožáry (číslo stožáru, ulice), pro umožnění orientace potenciálních nájemců, a případná určení nosiče, který je možné osadit.

V rámci modelu je počítáno s určitými výjimkami, které jsou odvozené od typologie daného reklamního nosiče. Cílem bylo využít přednosti jednotlivých reklamních nosičů a v návaznosti na jejich businessové využití stanovit optimální velikost balíčku pro maximalizaci výnosů HMP. Typově se jedná o následující balíčky v minitenderu:

Typ balíčku	Počet nosičů	Komentář
Flex + Vlajka + Lightbox	cca 150-400 ks	Kombinovaný balíček – Počet nosičů typu Lightbox v kombinovaném balíčku je omezený na 15 % z celkového počtu nosičů v balíčku
Horizont	cca 150-200 ks	Horizont je specifický formát, který je určený zejména pro krátkodobé a síťové kampaně. Není určený pro navigační účely
Lightbox	200–500 ks	Lightbox je specifický svou kampaňovostí a vyššími investičními náklady, zároveň jsou často používány 2-4 nosiče na jednom stožárovém místě, proto se jedná o obdobné množství stožárových míst jako u flexu.

1.3 Základní pravidla využívání reklamních ploch

Vítěz veřejné soutěže na kterýkoliv z nabízených balíčků reklamních ploch uzavře s HMP (v zastoupení THMP), dílčí smlouvu o nájmu na 36 měsíců. Tuto smlouvu je pak možné prolongovat o dalších 24 měsíců, a to formou opce s šestiměsíční výpovědní lhůtou. Opce na další prodloužení smlouvy bude možné aktivovat pouze ze strany HMP na základě zkušeností s konkrétním nájemcem – reklamní agenturou a na její uplatnění není ze strany nájemců právní nárok. Významnou roli v otázce uplatnění opce bude hrát především dodržování smluvních pravidel ze strany agentury, platební morálka, vývoj cen za pronájem reklamních ploch na stožárech VO, dodržování pravidel pro umístování reklamních nosičů na stožárech VO, popřípadě změny týkající se pravidel umístování reklamních nosičů na stožáry VO a řada dalších faktorů.

Po celou dobu pronájmu má provozovatel povinnost platit HMP minimální vysoutěženou částku bez ohledu na to, zda je nosič pronajatý koncovému zákazníkovi či nikoliv. To platí i v případě, že by část dražších reklamních nosičů byla nahrazena levnějšími. V opačném případě, tedy při nahrazení levnějších nosičů dražšími, je vítěz veřejné soutěže naopak povinen navýšit částku o rozdíl cen těchto nosičů.

Z důvodu náročnosti instalace a splnění technických parametrů nosičů typu Lightbox je cena stanovená znaleckým posudkem či vysoutěžená cena za pronájem nosiče tohoto typu placena až od data umožnění využívání nosiče, typicky po připojení k elektrické síti, na základě souhlasu THMP, tedy od plného zprovoznění daného nosiče.

Pro úplnost je nezbytné doplnit, že po ukončení nájemní smlouvy mezi HMP a nájemci – reklamními agenturami jsou tyto agentury povinny odstranit veškeré jimi instalované reklamní nosiče na reklamních plochách, u kterých nepokračuje nájem na základě nového smluvního ujednání. Demontáž by měla probíhat podle časového harmonogramu, jehož návrh je nájemce podle smlouvy povinen předložit ke schválení THMP jako správci systému VO nejpozději 30 dnů před ukončením dílčí smlouvy o nájmu.

1.4 Popis malých balíčků (mikrotenderů)

Reklamní plochy, které se nestaly z jakéhokoliv důvodu součástí standardních balíčků, budou sjednoceny do menších balíčků (minimální počet 30 kusů) a znovu nabídnuty k pronájmu na základě obdobných pravidel, jako v případě standardních balíčků. Tento proces nastane z iniciativy THMP nebo přímo dle požadavku určitého subjektu, který má vysoutěžený jiný „velký“ balíček o nominálním počtu minimálně 150 ks nosičů. Tyto malé balíčky mohou vznikat po celou dobu nastavení tohoto systému bez omezení na určité konkrétní časové období.

Pro případné zájemce o malé balíčky (mikrotendery) platí obdobná pravidla jako pro agentury, které poptávají velké balíčky. Navíc musí být agentury ucházející i se o účast v mikrotenderu na malé balíčky kvalifikované, což v tomto případě znamená, že mají uzavřenou rámcovou smlouvu a alespoň jednu dílčí smlouvu o nájmu.

1.5 Cena jednotlivých typů reklamních nosičů (velkoobchodní a maloobchodní ceny)

Ceny za pronájem reklamní plochy pro umístění jednotlivých typů reklamních nosičů jsou založeny na výsledcích nezávislého znaleckého posudku, který je stanovil v následující podobě:

1.5.1 Velkoobchodní ceny

Typ reklamního nosiče	Plocha [m ²]	Cena nosiče (Kč bez DPH/měsíc)
Vlajka A		
formát A	1,00	1 330 Kč
formát A	0,95	1 263 Kč
formát A	0,90	1 195 Kč
formát A	0,85	1 127 Kč
formát A	0,80	1 059 Kč
formát A	0,75	991 Kč
formát A	0,70	923 Kč
formát A	0,65	855 Kč
formát A	0,60	787 Kč
formát A	0,55	719 Kč
formát A	0,50	652 Kč
Horizont B		
formát B	0,60	394 Kč
Flex B, C		
formát C	0,95	1 406 Kč
formát B	0,60	878 Kč
Lightbox A, B, C		
formát A	1,00	906 Kč
formát C	0,95	856 Kč
formát A	0,90	806 Kč
formát A	0,85	755 Kč
formát A	0,80	705 Kč
formát A	0,75	655 Kč
formát A	0,70	605 Kč
formát A	0,65	554 Kč
formát B	0,60	504 Kč
formát A	0,55	454 Kč
formát A	0,50	403 Kč

*Cena reklamního nosiče, na kterém jsou reklamní sdělení umístěna z obou stran, se počítá jako 1.35násobek ceny nosiče, který je opatřen reklamním sdělením pouze z jedné strany

Poznámka: Plocha se zaokrouhluje na 5 cm² směrem dolů

Specifikem jsou také ceny pro maloobchodní prodej. Každý nájemce má však možnost uzavřít smlouvu na konkrétní jednu reklamní plochu a jeden nosič. Cílem je zvýhodnit dlouhodobé

kontrakty na vysoutěžené balíčky oproti jednotlivcům. Maloobchodní ceny vybraných reklamních nosičů znázorňuje následující tabulka. Na základě typu klienta lze stanovit slevy z ceny tohoto pronájmu. Tyto slevy se budou týkat především klientů, jejichž činnost přímo souvisí s HMP (městské části, firmy vlastněné alespoň částečně městem atp.), neziskových organizací (např. různé charitativní společnosti, kde na základě pokynu HMP může být pronájem bezúplatný).

1.5.2 Maloobchodní ceny

Typ reklamního nosiče	Plocha [m2]	Cena nosiče (Kč bez DPH/měsíc)
Vlajka A		
formát A	1,00	1 996 Kč
formát A	0,95	1 894 Kč
formát A	0,90	1 793 Kč
formát A	0,85	1 691 Kč
formát A	0,80	1 589 Kč
formát A	0,75	1 487 Kč
formát A	0,70	1 385 Kč
formát A	0,65	1 283 Kč
formát A	0,60	1 181 Kč
formát A	0,55	1 080 Kč
formát A	0,50	978 Kč
Horizont B		
formát B	0,60	592 Kč
Flex B, C		
formát C	0,95	2 110 Kč
formát B	0,60	1 317 Kč
Lightbox A, B, C		
formát A	1,00	1 360 Kč
formát C	0,95	1 285 Kč
formát A	0,90	1 209 Kč
formát A	0,85	1 134 Kč
formát A	0,80	1 058 Kč
formát A	0,75	983 Kč
formát A	0,70	907 Kč
formát A	0,65	832 Kč
formát B	0,60	756 Kč
formát A	0,55	681 Kč
formát A	0,50	605 Kč

1.6 Minitender

Veřejné soutěže na všechny balíčky budou s ohledem na maximalizaci potenciálních zisků probíhat ve stejném čase formou minitenderů prostřednictvím elektronického nástroje (např. TenderArena). Otevírání nabídek bude přítomna komise. Základním kritériem pro výběr vítěze veřejné soutěže

bude nejvyšší nabídnutá cena. Každý účastník veřejné soutěže bude povinen složit kauci za balíček, která by propadla ve prospěch HMP v případě, že by vítěz soutěže nakonec nepřistoupil k podpisu dílčí smlouvy o nájmu na vysoutěžený balíček reklamních ploch na stožárech VO, anebo se případně dopustil jakéhokoliv protiprávního jednání či porušoval základní pravidla veřejné soutěže. Výše kauce se liší u jednotlivých typů balíčků:

- pro horizont je kauce stanovena na 300 000 Kč;
- pro lightbox je kauce stanovena na 600 000 Kč;
- u ostatních kombinovaných balíčků je kauce stanovena na 300 000 Kč.

Součástí každého minitenderu bude seznam umístění reklamních ploch na stožárech VO v ulici s uvedením unikátního čísla stožáru a případného omezení např. ze strany Pravidel ohledně typu, velikosti a umístění nosiče.

Každý zájemce o konkrétní balíček nosičů podá nabídku, v níž bude přesně vymezeno zastoupení jednotlivých reklamních nosičů, které plánuje na reklamní plochy umístit. Minimální cena každého nosiče bude stanovena na základě znaleckého posudku a nebude možné ji v žádném případě snížit. Zvýšení však pravidla soutěže v rámci maximalizace možných zisků umožňují, resp. předpokládají. Balíček následně získá uchazeč, jehož celková nabídnutá cena bude nejvyšší.

Pravidla soutěže umožňují i vzájemné poskytnutí konkrétních reklamních ploch mezi jednotlivými nájemci. Způsob fakturace se však nemění a je to pouze na základě jejich vztahu. Pokud by však takový vztah trval dlouhodobě (déle než 3 měsíce) u většího počtu reklamních ploch, tak je možné přistoupit k výměně reklamních ploch v rámci vysoutěžených balíčků. V rámci výměny však nesmí dojít ke snížení celkové hrazené ceny za oba balíčky. Je tedy možné, že jeden z nájemců bude platit za balíček méně než doposud, ale o tu samou částku bude za balíček platit více druhý nájemce.

1.7 Možnosti vrácení jednotlivých reklamních ploch

Nájemce je oprávněn po dobu účinnosti smlouvy vrátit pronajímateli (tedy HMP) jednotlivé reklamní plochy, pro které již nemá uplatnění, a to písemným oznámením s uvedením data, ke kterému je vrácení účinné. O nájem za tyto reklamní plochy se mu celkové nájemné poměrně snižuje. Nájemce je oprávněn takto vrátit reklamní plochy, a to nejvýše v rozsahu 10 % z celkového počtu reklamních nosičů umístěných na pronajatých reklamních plochách na základě dílčí smlouvy o nájmu, kterou má nájemce s HMP uzavřenou. Vrácení nelze provést se zpětnou účinností. Vrácené reklamní plochy si nájemce může znovu pronajmout pouze formou účasti v novém minitenderu či mikrotenderu. Změny se provádí vždy ke konci měsíce.

Pokud z jakéhokoliv objektivního důvodu (např. zákaz ze strany orgánů státní správy či umístění nového dopravního značení) nebude možné instalovat nebo bude nutné odstranit reklamní nosič z reklamní plochy, jež byla součástí vysoutěženého balíčku, nemá nájemce povinnost za tyto reklamní nosiče platit. V takovémto případě se vysoutěžená cena balíčku sníží v souvislosti s počtem a cenou reklamních nosičů, které nebude možné na stožár VO umístit nebo byly odstraněny, popř. dojde k náhradě za jiná stožárová místa ze strany THMP. Nájemce má povinnost takovou zjištěnou skutečnost bez odkladu nahlásit.

1.8 Možnost výměny jednotlivých reklamních ploch

Nájemce může po dobu účinnosti dílčí smlouvy o nájmu písemně požádat THMP o výměnu určitého počtu pronajatých reklamních ploch za reklamní plochy na stožárech VO v majetku HMP. Změnu je možné provést vždy pouze ke konci kalendářního měsíce a žádost o její provedení musí být THMP doručena nejpozději 1 měsíc před datem takové změny. Výměna musí být provedena tak, aby se nesnížila celková výše nájemného hrazeného nájemcem, tedy musí se týkat totožného

počtu stožárů a totožného počtu reklamních ploch a na nich umístěných reklamních nosičů stejného, anebo dražšího typu. Nájemce je povinen hradit nájemné dle takto skutečně umístěného počtu a typu reklamních nosičů, přičemž v případě umístění levnějšího typu reklamních nosičů je povinen hradit jednotkovou cenu dle původního typu reklamního nosiče či nosičů.

1.9 Možnost nájmu jednotlivých reklamních ploch do výše mikrotenderu

Nájemce, který bude mít uzavřenou alespoň jednu dílčí smlouvu o nájmu, může v případě potřeby následně žádat THMP o rozšíření pronajatých reklamních ploch dle jednotlivých požadavků, přičemž nájemné se v takových případech stanovuje z ceny pro maloobchodní prodej (ceny specifikované ceníkem pro maloobchodní prodej, který byl zpracován znalcem) se slevou 30 %. Takto stanovené nájemné je nadále podstatně vyšší než velkoobchodní, proto pokud počet takto pronajatých reklamních ploch dosáhne počtu 30 ks reklamních nosičů u jednoho nájemce, je nájemce oprávněn požádat THMP o realizaci mikrotenderu na tyto reklamní plochy, aby tak případně „vysoutěžil“ příznivější velkoobchodní cenu. Mikrotender má obdobná specifika jako realizace minitenderu.

1.10 Maloobchodní prodej

Jednotlivé reklamní plochy, pro umístění do 10 kusů reklamních nosičů, si také mohou od HMP pronajmout právnické a fyzické osoby na základě nájemní smlouvy na dobu určitou, nejdéle však na dobu 18 měsíců, s výpovědní lhůtou 3 měsíců. Pronájem je za maloobchodní ceny stanovené na základě znaleckého posudku, a to bez možnosti slev. Tito nájemci mají povinnost dodržovat závazná Pravidla a ostatní technické parametry v obdobném rozsahu, jako jsou definovány u dílčích smluv o nájmu v rámci soutěže. Pronájem reklamních ploch pro HMP a případně další subjekty v zájmu HMP lze na základě pokynu HMP pronajímat za snížené nájemné nebo bezúplatně.

1.11 Příпустné rozměry reklamních ploch dle usnesení Rady hl. města Prahy

1.11.1 Vlajka

- Využitelný jako jednostranný i oboustranný nosič
- Jednostranné vyložení. Dva nosiče jsou umístěné pouze jako souměrná dvojice
- Formát A o rozměrech 50 x 100 - 200 cm a ploše 0,50 - 1 m²

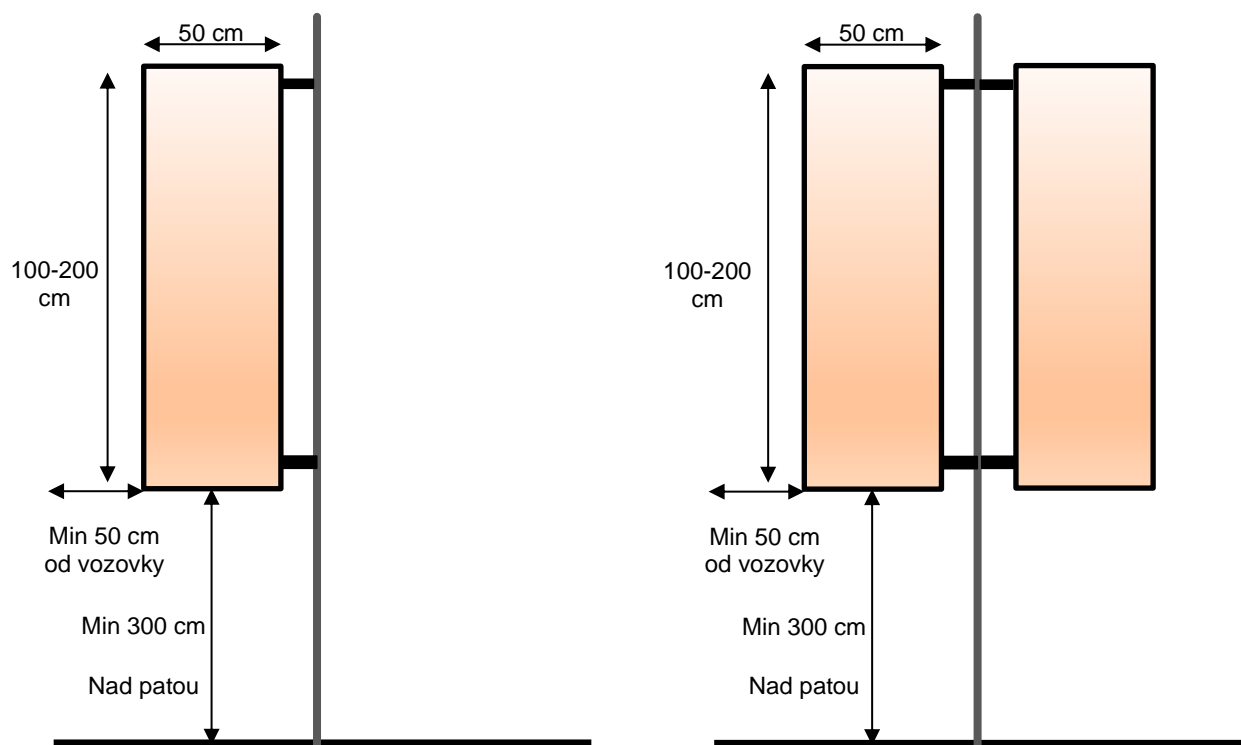

1.11.2 Horizont

- Využitelný jako jednostranný i oboustranný nosič
- Umístění na střed stožáru
- Formát B o rozměrech 90 cm x 67 cm a ploše 0,60 m²

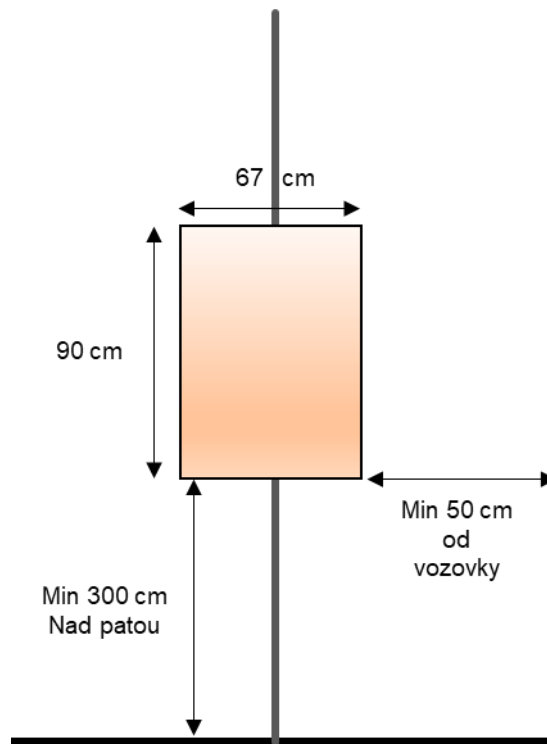

1.11.3 Flex

- Využitelný jako jednostranný i oboustranný nosič
- Umístění na střed stožáru, jednostranné vyložení a jako souměrná dvojice (pouze formát B)
- Formát B o rozměrech 90 cm x 67 cm a ploše 0,60 m²
- Formát C o rozměrech 120 cm x 80 cm a ploše 0,96 m²

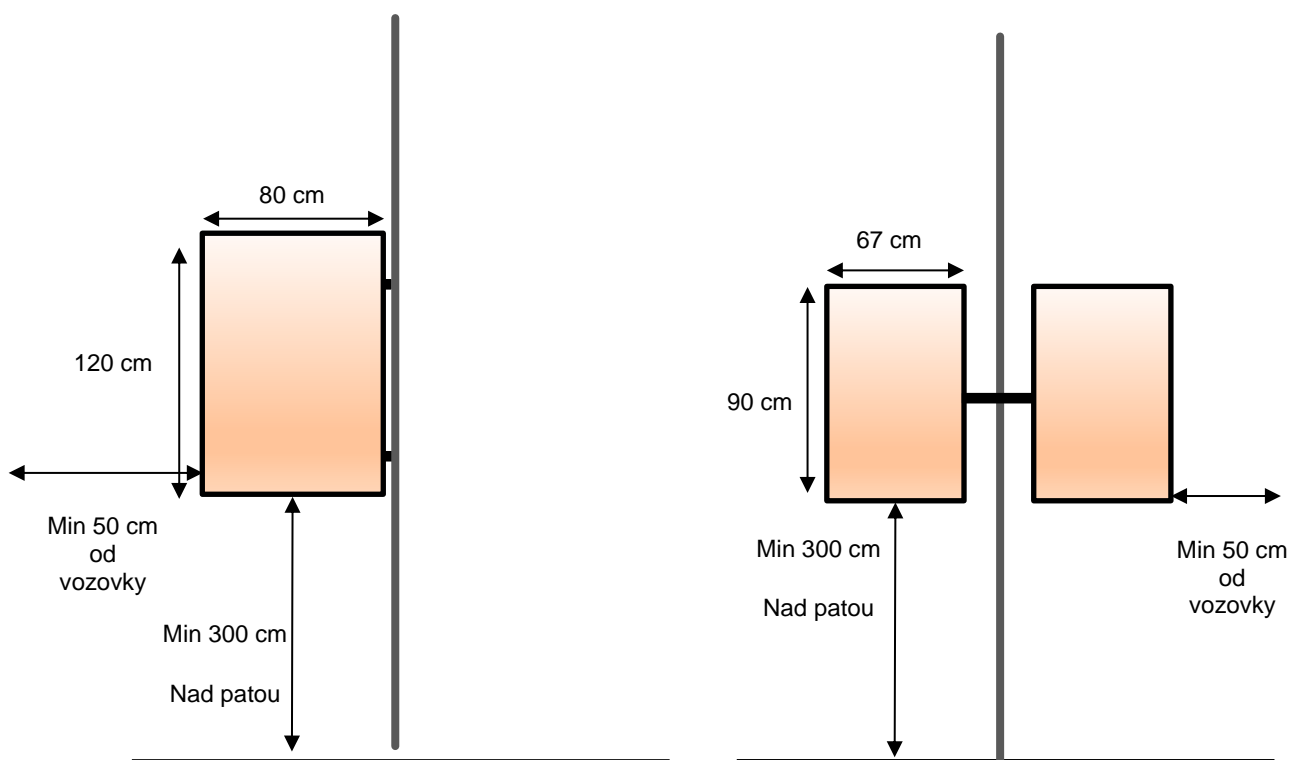

1.11.4 Lightbox

- Využitelný jako jednostranný i oboustranný nosič (vyžaduje zdroj elektrické energie)
- Umístění na střed stožáru, jednostranné vyložení a jako souměrná dvojice
- Formát A o rozměrech 50 cm x 100 - 200 cm a ploše 0,50 - 1 m²
- Formát B o rozměrech 67 cm x 90 cm a ploše 0,60 m²
- Formát C o rozměrech 80 cm x 120 cm a ploše 0,96 m² (lze vyložit pouze na střed)

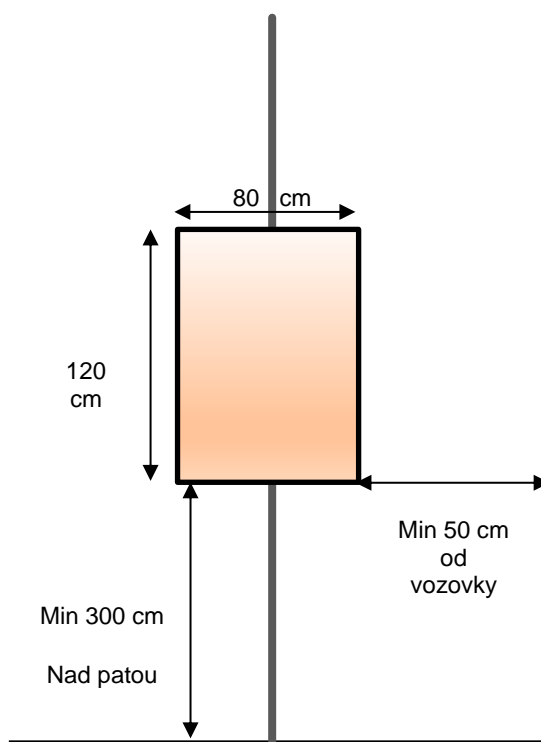
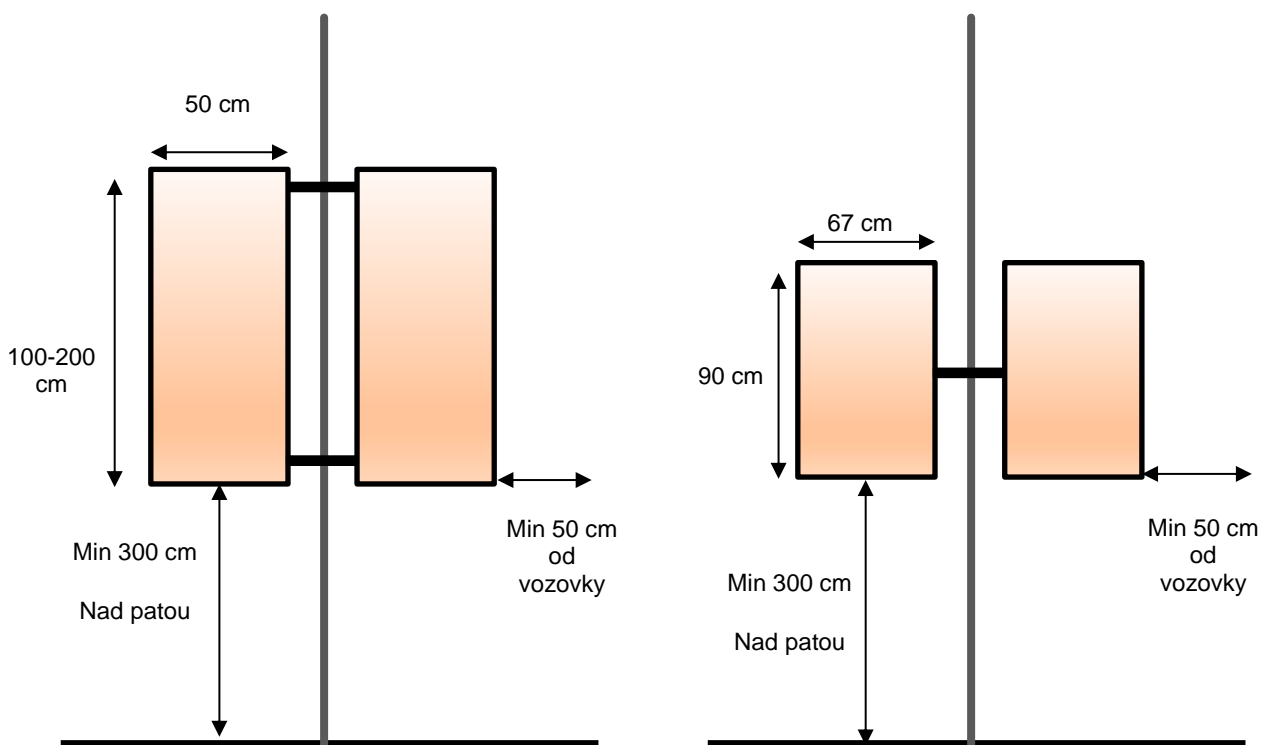

1.12 Předpokládaný, nezávazný harmonogram soutěže

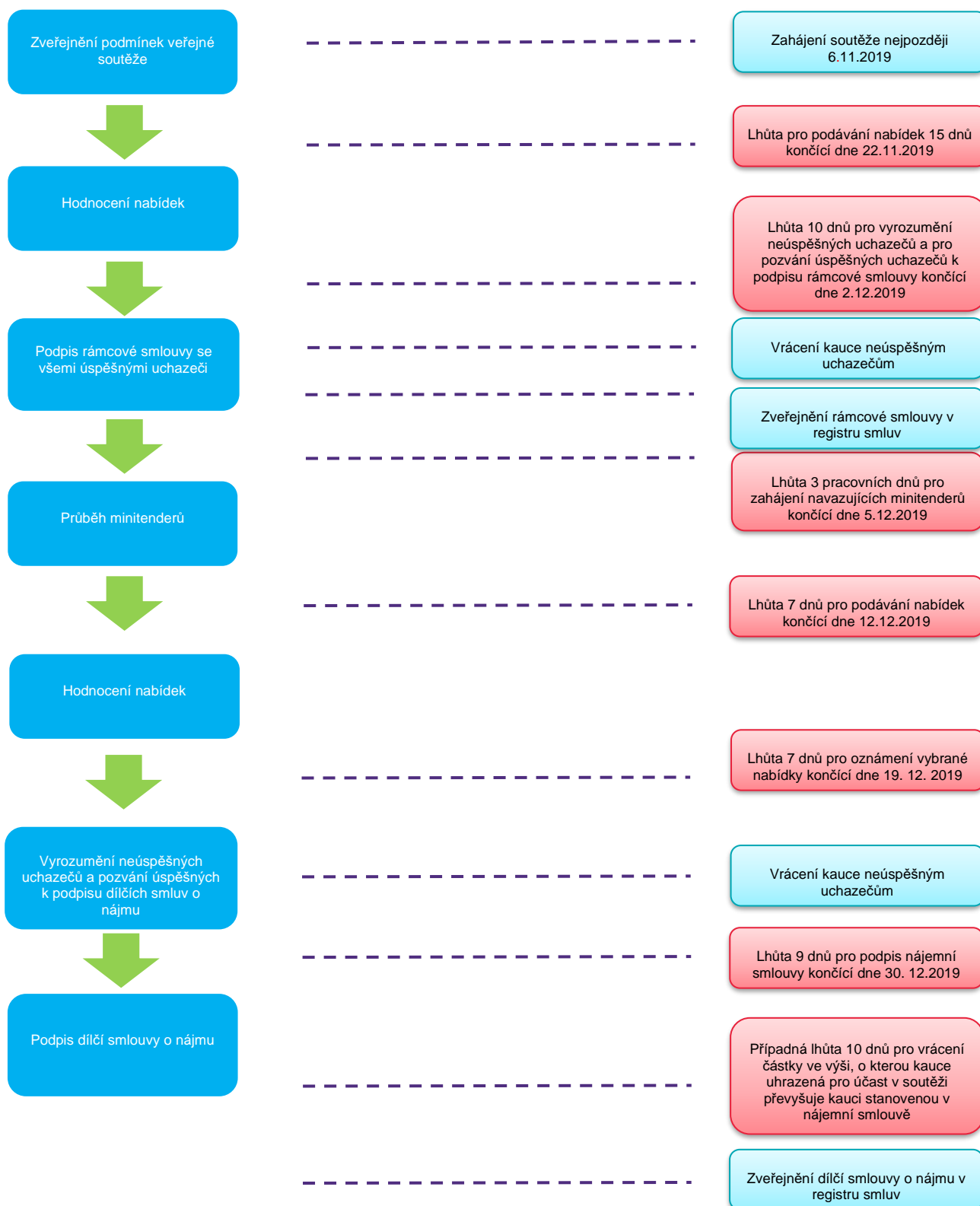

V případě posunu termínu zveřejnění podmínek veřejné soutěže se automaticky posouvají i následné termíny. Termíny jsou orientační.